



**Uživatelská příručka a
záruční list
pro vidlice, tlumiče**

FOX 2016



**Autorizované FOX servisní centrum v ČR:
CYKLOŠVEC s.r.o., 397 01 Písek, U Hřebčince 2509,
tel. servis: 382 206 451, mobil: 605 215 801, tel. info: 382 206 440,
e-mail: servisfox@cyklosvec.cz**

Úvod

Děkujeme Vám, že jste si vybrali odpružení FOX pro svoje jízdní kolo – vybrali jste si ty nejlepší produkty na světě! Vidlice, tlumiče a sedlovky FOX jsou navrhovány, designovány, testovány a kompletovány v USA, ve státě Santa Cruz, Kalifornie, těmi nejlepšími profesionály v oboru. Jako zákazník a příznivec produktů FOX byste si měl být vědom důležitosti správného nastavení Vaší nové vidlice/tlumiče pro dosažení maximálního výkonu. Tento manuál Vás provede instalací (pokud byl/-a zakoupena zvlášť) a nastavením Vaší nové vidlice/tlumiče. Je dobré uschovat účtenku s tímto manuálem a prokazovat se s ní při servisu a garanci.

Manuál na internetu

Aktuální informace o produktech, nastavení, servisních intervalech a další důležité informace naleznete v anglickém jazyce také na <http://www.ridefox.com/OwnersManuals> a samozřejmě také na webu dovozce: www.cyklosvec.cz/fox. Tento návod je určen zejména pro samostatně prodávané modely vidlic a tlumičů FOX. Specifikace montážních (OEM) modelů se mohou lišit, stejně tak jejich nastavení. Pokud Vámi požadovanou informaci nenaleznete v tomto manuálu, obraťte se prosím přímo na dovozce Vašeho kola. Více info o OEM produktech a jejich nastavení naleznete také na výše uvedeném internetovém odkazu.

Všeobecné (hlavní) informace

Servis/Záruka

Zašlete Vaší vidlici/tlumič do FOX servisního centra a připojte popis problému, informace o kole, zpáteční adresu a telefonní kontakt. V případě záruční opravy přiložte vyplněný záruční list od vidlice/tlumiče nebo kola s namontovaným produktem FOX (stačí kopie).

Autorizované FOX servisní centrum:

FOX servisní centrum –CYKLOŠVEC s.r.o. Písek

U Hřebčince 2509

397 01 Písek

Tel. 382 206 451, mobil: 605 215 801

e-mail: servisfox@cyklosvec.cz

www.cyklosvec.cz

Záruční politika

Záruční doba na produkty Fox jsou 2 roky od data prodeje kola nebo vidlice/tlumiče. Záruka je plně v řízení FOX a vztahuje se na vady materiálu a výrobní vady. **Veškerá těsnění a gumové části ve Vaší vidlici/tlumiči podléhají běžnému opotřebení provozem a jejich životnost nemusí být delší než 90 dnů. Opotřebení není považováno za závadu, nýbrž za běžný provozní stav s výměnou plně v režii zákazníka.**

Záruka je neplatná, pokud poškození vznikne z těchto důvodů:

1. Hrubé, nevhodné zacházení, pád, násilí, přetěžování.
2. Poškozené těsnění díky tlakovému mytí
3. Poškození zapříčiněné kamenem, nárazem či bowdeny
4. Modifikace na vidlici/tlumiči.
5. Improvizovaný servis
6. Nedodržení doporučených servisních intervalů uvedených v tabulce údržby (viz. níže)
7. Použití jiného oleje než doporučeného Fox Suspension Fluid a Fox Float Fluid, RSP, Motorex
8. Jakýkoliv pokus o rozmontování patry vidlice nebo olejového systému tlumiče. Pro zajištění 100% funkčnosti je potřebná pravidelná údržba. Podívejte se na tabulku údržby.
9. Použití neoriginálních dílů nebo jakékoliv modifikace provedené na originálních dílech.
10. Poškození tlumiče přetažením pružiny o více než 2 otáčky.

K zabezpečení špičkového provedení servisních prací, doporučujeme provedení servisu v autorizovaném FOX servisním centru v ČR - CYKLOŠVEC s.r.o. Písek

FOX si vyhrazuje právo ve všech konečných rozhodnutích o záruční a nezáruční opravě.

Všeobecné informace o údržbě (doporučené intervaly) -vidlice

Doporučené minimální servisní intervaly	Po každé jízdě	Pravidelně	Každoročně nebo po 125h provozu
Mytí a čištění vidlice, mazání nohou silikonovým olejem	x		
Čištění a mazání prachovek, kontrola nastavení a vizuální kontrola možného poškození		x	
Kompletní servis a inspekce, výměna oleje a výměna těsnění v servisním centru FOX			x

Všeobecné informace o údržbě (doporučené intervaly) - tlumiče

Doporučené minimální servisní intervaly	Po každé jízdě	Pravidelně	Každoročně nebo po 125h provozu
Mytí a čištění tlumiče, mazání pístnice silikonovým olejem	x		
Čištění a mazání prachovky, kontrola nastavení a vizuální kontrola možného poškození		x	
Kompletní servis a inspekce, výměna oleje a výměna těsnění v servisním centru FOX			x

Pokud jezdíte v extrémních podmínkách (voda a bláto, vysoká prašnost, downhill, závodní nasazení, zimní ježdění apod.), provádějte údržbu častěji. Nikdy nepoužívejte vysokotlaké mytí, voda spolu s nečistotami může způsobit nenávratné poškození vidlice/tlumiče. Nikdy nepoužívejte chemické mycí prostředky a odmašťovače.

Bezpečnostní informace

Před každou jízdou zkontrolujte vidlici/tlumič. Zkontrolujte rychloupínací táhlo/a (u vidlic 40“ a 36“ pojistné šrouby) zda jsou správně utaženy.

Dříve, než vyjedete, přesvědčte se, že brzdy jsou správně namontovány a nastaveny.

Pokud vidlice/tlumič během jízdy ztrácí olej nebo vydává neobvyklé zvuky, přerušte Vaši jízdu a nechte vidlici/tlumič opravit v autorizovaném servisu.

Používejte pouze originální díly FOX. Použitím jiných dílů přicházíte o záruku a může dojít k poškození vidlice/tlumiče. Pokud přepravujete Vaše kolo na střešním nosiči uchycené za patky vidlice, dávejte pozor, abyste kolo nemontovali v nakloněné poloze a že zadní kolo je správně zajištěno. Nedodržení těchto zásad může vést k prasknutí či poškození patek vidlice. Pokud se kolo za jízdy naklonilo nebo dokonce spadlo z nosiče, před jízdou prohlédněte Vaši vidlici, zda není poškozená.

Maximální šíře pneumatiky použitelná ve vidlicích Fox je 2,4”; kromě vidlic 27,5PLUS, 36“ a 40“, kde může být šíře větší. **Minimální tolerance mezi nejvyšším místem nafouknuté pneumatiky a spodní částí korunky vidlice je 6mm při plně stlačené vidlici (nutno vypustit veškerý vzduch ze vzduchové komory a vidlici plně stlačit). Toleranci je nutno změřit při každé výměně pneumatiky.**

Vidlice jsou dodávány s krkem, korunkou a vnitřníma nohama (40“ krkem a korunkou) zalisovanými do jednoho celku. Žádnou z těchto částí nelze vyměnit samostatně. Nikdy se nepokoušejte vyfrézovat do bezzávitového krku závit.

Olej v tlumičích je plněn pod vysokým tlakem dusíkem. Nikdy se nepokoušejte jakkoliv rozebírat tlumič ani odstranit plastovou záslepku na plnicím šroubu tlumiče.

U vidlic s klasickými otevřenými patkami pro rychloupínák může používáním dojít k opotřebení kontaktních ploch patek (nejedná se o materiálovou ani výrobní vadu, ale běžný provozní jev). Po 3 měsících či 30 hodinách používání zkontrolujte, zda kontaktní plocha otevřených patek je minimálně 6,2mm široká. Pokud naměříte 6,2mm nebo méně, je třeba vyměnit monoblok spodních nohou. Při dalším používání riskujete nebezpečí prasknutí patek.

Nedodržení výše uvedených zásad může vést k vážným nebo i smrtelným zraněním.

Montáž vidlice

Nejprve se ujistěte, že Vaše vidlice má sloupek odpovídající typu a rozměru hlavového složení a rozměru hlavové trubky Vašeho rámu. Délku sloupku bude potřeba upravit podle výšky hlavové trubky. Jestliže si nejste jisti, že zvládnete tuto servisní operaci nebo nemáte-li potřebné nástroje k uříznutí sloupku, doporučujeme Vám, vyhledat prodejce s kvalifikovaným mechanikem, který provede montáž. Než zkrátíte sloupek vidlice, ujistěte se podle rčení: ‚Dvakrát měř, jednou řež!‘, že jste délku určili správně. **Výměna samotného sloupku vidlice není v žádném případě možná** a příliš zkrácený sloupek představuje výměnu celého kompletu vnitřních nohou, korunky a sloupku. Nesprávně zkrácený sloupek NENÍ důvodem k reklamaci.

1. Demontujte z Vašeho kola starou vidlici. **2.** Změřte a uřízněte sloupek nové vidlice podle výšky hlavové trubky rámu, hlavového složení, podložek a představce. Proveďte montáž vidlice nasucho. Konec sloupku by měl být 3 až 4 mm pod úroveň horního okraje představce. Měření raději několikrát opakujte! Jako vodičko pro určení délky sloupku nové vidlice můžete použít také Vaši starou vidlici. Nalisujte dovnitř sloupku rozpěrnou matici - ježka. **3.** Demontujte kroužek (kónus) ze staré vidlice a nalisujte jej na sloupek nové vidlice tak, aby dosedl celou svou plochou na korunku. **4.** Vyčistěte a namažte ložiska (věnečky) a kluzné dráhy hlavového složení. **5.** Instalujte spodní ložisko (věneček), pokud to lze, na spodní kroužek (kónus). **6.** Zasuňte sloupek do hlavové trubky rámu. **7.** Instalujte horní ložisko, kónus, těsnění, pokličku hlavového složení, podložky a představce. Před montáží představce očistěte styčné plochy představce a sloupku. Neaplikujte žádné mazivo! **8.** Namontujte pokličku představce a stahovací šroub. Utáhněte šroub dle instrukcí výrobce hlavového složení. **9.** Namontujte řídítka do polohy odpovídající Vaším potřebám a utáhněte šrouby objímky nebo záklopky představce podle specifikací výrobce. Srovnejte řídítka podle předního kola a utáhněte šrouby objímky představce u sloupku vidlice. **10.** Namontujte přední brzdu podle návodu výrobce. **11.** Nastavte délku předního rychloupínáku. Ujistěte se, že je matice dostatečně našroubována na závit táhla (čtyři a více závitů v povoleném stavu). Osu náboje usadte do patek vidlice a utáhněte rychloupínák podle specifikací výrobce. U vybraných vidlic řady 36 a 40 utáhněte 15/20mm osu pomocí imbusu (viz. příslušná část odstavce Montáž pevné osy). **12.** Seřídte brzdu podle návodu výrobce.

Montáž pevné osy

32MM/34MM/36MM QR15

1. Vložte přední kolo (bez QR15 rychloupínací osy) do patek vidlice a vystředte brzdový kotouč mezi brzdové destičky ve třmenu brzdy. Zkontrolujte, zda náboj předního kola přesně sedí v dosedacích plochách patek vidlice. **UPOZORNĚNÍ:** V těchto místech se mohou nashromáždit nečistoty a bláto a zabránit tak správnému umístění kola do vidlice. Vždy očistěte styčné plochy před instalací kola do vidlice. Špatná montáž předního kola do vidlice může být velmi nebezpečná! **2.** Vložte QR15 rychloupínací osu do otvoru v patkách a prostrčte nábojem dokud nedojde ke kontaktu s maticí na druhé straně. (Matice osy je z továrny přednastavená tak, že by měla QR15 rychloupínací osa být správně dotažena včetně dotažení rychloupínací páčky.) **3.** Zašroubujte QR15 rychloupínací osu do matice o 5-6 celých otáček a otevřenou páčku umístěte směrem dolů od patek vidlice. **4.** Zavírejte páčku směrem nahoru. Ve chvíli, kdy je páčka paralelně s osou by měl být cítit znatelný odpor. Pokud necítíte odpor páčky je třeba přenastavení matice. Více info u dovozce či na www.foxracingshox.com **5.** Dotáhněte páčku rychloupínáku pouze dlaní ruky, nepoužívejte žádné nářadí pro zvýšení dotahovací síly. **6.** Při plném dotažení páčky je z boku vidět nápis CLOSED (uzavřeno). Páčka v dotažené poloze musí směřovat nahoru a její zadní hrana by měla být ve vzdálenosti 1-20mm směrem dopředu od přední hrany vidlice (viz obr.) **7.** Doladte případně nastavení kotoučové brzdy dle instrukcí výrobce.

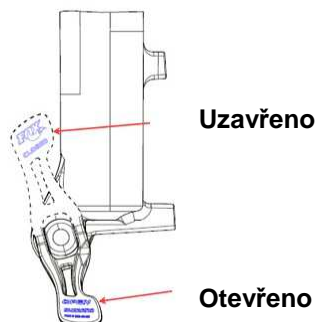

36MM 15mm nebo 20mm pevná osa (vybrané modely)

Vybrané enduro vidlice řady 36 umožňují použití 15mm nebo 20mm pevné osy (obě osy najdete v příbalu u vidlic určených pro přímý prodej).

Změna z 15mm osy na 20mm osu

1. Povolte 4 upínací M5 šrouby z protikusů a vyjměte je z nohou vidlice včetně obdélníkových podložek proti přetažení (určených pro 15mm osu – tvarově rozličné). 2. Vyjměte opatrně pomocí kleští adaptéry 15mm osy, tahem směrem k protilehlé noze vidlice a stlačující vložku na průměru. 3. Vložte do zářezů v nohách obdélníkové podložky proti přetažení určené pro 20mm osu (tvarově shodné – v příbalu 20mm osy). 4. Prostrčte 4 upínací M4 šrouby skrz otvory v návarcích a podložkách proto přetažení a lehce je našroubujte do protikusů.

Instalace předního kola s 20mm osou

1. Nasuňte přední kolo do vidlice a prostrčte osu skrz návarky a náboj. 2. Pomocí 5mm imbusu na momentovém klíči osu dotáhněte, v žádném případě nepřekračujte moment 2,15 Nm. 3. Pomocí 5mm imbusu na momentovém klíči dotáhněte upínací M5 šrouby na levé noze (z pohledu jezdce), v žádném případě nepřekračujte moment 2,15Nm. 4. Několikrát stlačte vidlici do zdvihu a nechte přitom usadit osu v návarku pravé nohy (z pohledu jezdce) do přirozené pozice s nejnižším třením vidlice. 5. Pomocí 5mm imbusu na momentovém klíči dotáhněte upínací M5 šrouby na pravé noze (z pohledu jezdce), v žádném případě nepřekračujte moment 2,15Nm

VAROVÁNÍ: Překročením maximálních dotahovacích momentů může dojít k nenávratnému poškození součástí vidlice bez nároku na jakoukoliv reklamaci. Při montáži kola do vidlice používejte momentový klíč.

Nikdy se nepokoušejte používat osy bez adaptérů a příslušných podložek proti přetažení (podložky pro 20mm a 15mm osu nelze zaměnit!). Nikdy se nepokoušejte o modifikaci os, adaptérů, podložek proti přetažení nebo návarků vidlice. **Nedodržení výše uvedených zásad může vést k vážným nebo i smrtelným zraněním.**

Změna z 20mm osy na 15mm osu

1. Povolte 4 upínací M5 šrouby z protikusů a vyjměte je z nohou vidlice včetně obdélníkových podložek proti přetažení (určených pro 15mm osu – tvarově shodné). 2. Vložte do návarku na pravé noze (z pohledu jezdce) širší adaptér pro 15mm osu (viz obr.), tak aby zářez v adaptéru směřoval do zářezu v návarku. 3. Vložte do návarku v levé noze (z pohledu jezdce) užší adaptér pro 15mm osu (viz obr.) tak aby zářez v adaptéru směřoval do zářezu v návarku. 4. Vložte do zářezů v návarcích podložky proti přetažení pro 15mm osu (tvarově rozdílné), dle tvaru viz obr. (do levé nohy podložku se zúženou horní částí). Podložky brání protočení adaptérů v návarcích. Podložky ani adaptéry nelze zaměnit. 5. Prostrčte 4 upínací M4 šrouby skrz otvory v návarcích a podložkách proti přetažení a lehce je našroubujte do protikusů.

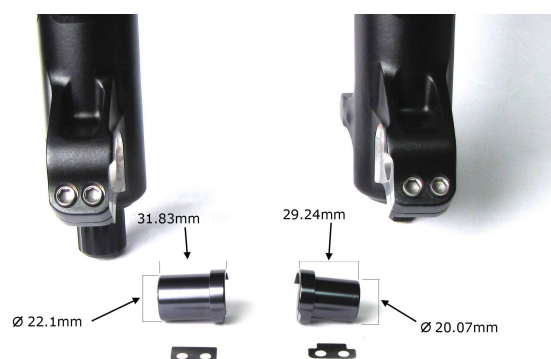

Instalace předního kola s 15mm osou

1. Nasuňte přední kolo do vidlice a prostrčte osu skrz návarky s adaptéry a náboj. 2. Pomocí 5mm imbusu na momentovém klíči osu dotáhněte, v žádném případě nepřekračujte moment 2,15 Nm. 3. Pomocí 5mm imbusu na momentovém klíči dotáhněte upínací M5 šrouby na levé noze (z pohledu jezdce), v žádném případě nepřekračujte moment 2,15Nm. 4. Několikrát stlačte vidlici do zdvihu a nechte přitom usadit osu v návarku pravé nohy (z pohledu jezdce) do přirozené pozice s nejnižším třením vidlice. 5. Pomocí 5mm imbusu na momentovém klíči dotáhněte upínací M5 šrouby na pravé noze (z pohledu jezdce), v žádném případě nepřekračujte moment 2,15Nm

VAROVÁNÍ: Překročením maximálních dotahovacích momentů může dojít k nenávratnému poškození součástí vidlice bez nároku na jakoukoliv reklamaci. Při montáži kola do vidlice používejte momentový klíč.

Nikdy se nepokoušejte používat osy bez adaptérů a příslušných podložek proti přetažení (podložky pro 20mm a 15mm osu nelze zaměnit!). Nikdy se nepokoušejte o modifikaci os, adaptérů, podložek proti přetažení nebo návarků vidlice. **Nedodržení výše uvedených zásad může vést k vážným nebo i smrtelným zraněním.**

40MM 20mm pevná osa

1. Povolte čtyři 5mm imbusové šrouby na patkách vidlice příslušným kvalitním imbusovým klíčem. **2.** 5mm kvalitním imbusovým klíčem povolte proti směru hodinových ručiček pevnou osu a vyjměte ji z vidlice. **3.** Vložte kolo do patek a vystředte brzdový kotouč mezi brzdové destičky ve třmenu brzdy. Zkontrolujte, zda náboj předního kola přesně sedí v dosedacích plochách patek vidlice. **4.** Dotáhněte pevnou osu ve směru hodinových ručiček nejlépe za použití momentového klíče s nastaveným momentem 19 in-lb (2,15 Nm). **5.** Dotáhněte opět nejlépe pomocí momentového klíče oba imbusové šrouby na levé noze (z perspektivy jezdce). Moment 19 in-lb (2,15 Nm). **6.** Stlačte vidlici několikrát za sebou, aby došlo ke správnému usazení náboje v patkách vidlice. **7.** Dotáhněte pomocí momentového klíče oba imbusové šrouby na pravé noze (z perspektivy jezdce). Moment 19 in-lb (2,15 Nm).

VAROVÁNÍ: Při instalaci pevných os QR15 a QR20 nikdy nepoužívejte žádné nářadí pro zvýšení dotahovací síly. Při instalaci pevné osy vidlice 40 nikdy nepřekračujte doporučené dotahovací síly. Přetažení rychloupínacích táhel nebo šroubů může vést k nenávratnému poškození osy, matek nebo patek vidlice bez nároku na reklamaci či náhradu a mimoto je velmi nebezpečné pro další použití vidlice (možnost náhlé neočekávané závady z důvodu poškození některé z uvedených součástí).

Montáž tlumiče

Nejprve se ujistěte, že Váš tlumič má stejnou vestavěnou délku od středu oka do středu oka jako tlumič původní nebo, že je Vámi zakoupený tlumič svojí délkou určen pro Váš rám. Nikdy nepoužívejte delší/kratší tlumič, než je určen pro Váš rám, může dojít ke změně geometrie a ke změně chování bicyklu.

UPOZORNĚNÍ: Nastavení a konfigurace zadního tlumiče se u jednotlivých výrobců kol velmi liší. Nikdy nepoužívejte kolo s nevhodným tlumičem. Kontaktujte prosím výrobce Vašeho bicyklu pro informace o použití vhodného tlumiče.

1. Demontujte z Vašeho kola starý tlumič. **2.** U pružinových tlumičů povolte předepínací kroužek pružiny a pružinu vyjměte/ u vzduchových tlumičů vypusťte veškerý vzduch z hlavní komory. **3.** Namontujte tlumič do rámu. **4.** **Vyzkoušejte chod tlumiče v celé jeho délce. Tlumiči nesmí v celém jeho chodu nic překážet, žádná část tlumiče nesmí v celém jeho chodu kontaktovat žádnou část rámu ani vidlice a průběh chodu musí být hladký a plynulý.** V případě, že si nejste jisti, že zvládnete tuto operaci, doporučujeme Vám, vyhledat prodejce s kvalifikovaným mechanikem, který vám poradí, případně provede montáž. **5.** Namontujte pružinu na tlumič (tlumič nutno demontovat z rámu) nebo nafoukněte hlavní vzduchovou komoru na potřebný tlak (viz Nastavení SAG – tlumiče)

Terminologie:

Zdvih (Travel) – celkové maximální možné stlačení vidlice. U tlumiče se udává zdvih pístu, což je maximální možné stlačení pístu tlumiče (neudává zdvih zadní stavby).

„SAG“ – míra stlačení vidlice/tlumiče po nasednutí jezdce na bicykl, je požadována pro správnou funkci vidlice/tlumiče

Tlumení komprese (Compression Damping) – nastavení míry tlumení při stlačování vidlice/tlumiče, dělí se na nízkorychlostní (**Low Speed**) a vysokorychlostní (**High Speed**)

Tlumení odskoku (Rebound Damping) – nastavení míry tlumení při zpětném kroku vidlice

Předpětí (Preload) – nastavení celkové tvrdosti pružiny (vzduchové či vinuté)

Síla pružiny (Spring Rate) – udává sílu požadovanou pro stlačení pružiny o jeden palec (2,54 cm)

KASHIMA COAT – Revoluční technologie povrchové úpravy vnitřních nohou pomocí vpravování molybdenového disulfidu do mikropórů elektronickou cestou je použita exkluzivně na vidlicích a tlumičích FOX 2016 Factory Serie. Zlatavý povrch nohou snižuje mechanické tření o 40% v porovnání s běžnou tvrdou anodizací, dodává vidlici máslově hladký chod a mimoto je mnohem odolnější mechanickému poškození.

FLOAT – FOX vzduchová technologie (zkratka **FOX Load Optimum Air Technology** – FOXem patentovaná optimální vzduchová technologie) Pro rok 2016 jsou vidlice řad 32, 34 a 40 vybaveny zcela novým systémem FLOAT s redukcí hmotnosti a sníženou silou potřebnou k odtrhu vidlice z klidové polohy. Poskytují tak excelentní citlivost a reakci na malé nerovnosti pro všechny jezdce a nastavení tlaku. Systém podobný řešení zadních

vzduchových tlumičů FLOAT má pozitivní a negativní vzduchovou komoru, které jsou automaticky nastavovány a nabízejí tak každému jezdcovi vyvážený projev odpružení. Progresivita stlačení může být dodatečně doladěna pomocí vymezovacích vložek do pozitivní vzduchové komory, kterými si může každý jezdec doladit odpružení dle vlastních požadavků a jízdních preferencí.

VAN – FOX technologie vinuté pružiny

TALAS – zkratka pro **Travel Adjust Linear Air Spring** (Lineární vzduchová pružina s nastavitelným zdvihem), od roku 2014 v inovované verzi **TALAS 5** s jednoduchou lineární vzduchovou komorou a hydraulickým systémem nastavení zdvihu

FIT – zkratka pro **FOX Isolated Technology** - uzavřená olejová patrona s kompresním vakem zabraňujícím pění oleje, umožňující použití menšího množství oleje a snížení hmotnosti.

FIT4 – Již čtvrtá generace patentované FIT4 (FOX Isoloovaná Technologie) uzavřené patrony umožňuje nastavení komprese ve třech polohách (Otevřeno, Střed, Uzavřeno) za jízdy pro nejlepší přizpůsobení tlumení jízdním podmínkám. Vidlice nejvyšší řady Factory Series mají navíc možnost jemného doladění otevřené polohy ve 22krocích aby si každý jezdec mohl nastavit kompresi dle vlastních preferencí. FIT4 uzavřená patrona byla přepracována po vzoru prověřené RC2 patrony a výsledkem se stala nejlépe fungující tlumicí patronou pro všechny typy FOX vidlic.

FIT RC2 INVERTED – u vidlic 36 160 (vybrané modely), 36 180 (všechny modely) a 40 – obrácená FIT patrona s ovládacími prvky nízko a vysokorychlostní komprese na korunce a zpětným odskokem zespoda na noze. V nových vidlicích 36 je patrona zcela přepracována dle požadavků enduro jezdců.

TERRALOGIC – znovuzrozená, zcela přepracovaná technologie inteligentního tlumení automaticky rozlišujícího podněty od terénu a jezdce. 15polohový ovladač umožňuje nastavení od zcela netečného k podnětům jezdce na straně jedné, po plně otevřenou na straně druhé. Vše je implantováno do uzavřené olejové FIT patrony.

BOOST VALVE – technologie pozičně senzitivního ventilu regulující tlumení komprese dle toho, v jaké fázi zdvihu se tlumič právě nachází pochází ze sjezdově orientovaných tlumičů a je nyní implantovaná na vybrané XC tlumiče, umožňuje (dle konkrétního nastavení) spojení rezistence proti pohupování při šlapání s bezdnou citlivostí

DPS - tlumiče FLOAT s novým systémem dvojitého pístu (DPS) mají za jízdy možnost nastavení nízkorychlostní komprese ve třech polohách: Otevřené - Střední - Tvrdé takže si jezdec může upravit kompresi dle svých požadavků v každém terénu. Zcela nový dvojitý pístek poskytuje tvrdý lockout bez obětování vysoké citlivosti v otevřeném modu se skvělým zpracováním nárazů a kontrolou jízdy. Factory Series tlumiče mají navíc možnost jemného doladění otevřené polohy ve třech stupních.

EVOL - velkoobjemová vzduchová komora EVOL zřetelně redukuje sílu potřebnou k odtrhu tlumiče z klidové polohy a přidává tlumiči vysokou citlivost při zpracování malých nerovností. Progresivita chodu lze upravit pomocí vnitřních vymezovacích vložek umožňujících jezdcovi přesné vyladění podle konkrétních požadavků.

RVS - revoluční technologie cirkulačního ventilu poskytuje tlumiči mnohem hladší chod a přechod od komprese k expanzi v průběhu zpracování malých i velkých nárazů, rychlejší reakci a mimoto více možností nastavení (nezávislé nastavení nízkorychlostní a vysokorychlostní komprese i expanze)

QR15 – pevná rychloupínací 15mm osa nového standartu pro vidlice řad 32 a 34 a vybraných modelů řady 36, zvyšující celkovou tuhost vidlice o 25% a tuhost v krutu o 15% při zachování jednoduchosti montáže/demontáže kola a srovnatelné hmotnosti

D.O.S.S. – výškově nastavitelná sedlovka s dálkovým ovládním a 3 pozicemi

Provozní vůle kluzných pouzder vidlic FOX

Vidlice FOX jsou konstruovány tak, že používají hydrodynamického mazání. Při pružení vidlice dochází k tomu, že se mazací olej dostává mezi pouzdra a vnitřní nohy a proudí mezi nimi. Tepelná rozpínavost materiálu může způsobit přílišnou těsnost pouzder. Výrobní tolerance je kontrolována před a po usazení kluzných pouzder a činí 0,038-0,228mm.

Testování: Vidlice při testování vůle kluzných pouzder „nasucho“ (tzn. ne za jízdy) musí vždy vykazovat malou provozní vůli, jelikož se v toto chvíli nenachází mezi pouzdry a vnitřními nohama žádný olej. Příliš malá vůle může způsobit přílišnou těsnost pouzder při jejich zahřátí při jízdě a zhoršit jízdní vlastnosti vidlice. Při testování vůle pouzder při jízdě vykazují vidlice vždy menší nebo žádnou vůli, jelikož mezi pouzdry a vnitřními nohama je tenká vrstva oleje. (Hydrodynamické mazání je charakterizováno velmi hladkým chodem, bez jakéhokoliv opotřebení pouzder a vnitřních nohou, jelikož díky vrstvě oleje nedochází k žádnému jejich kontaktu). Pokud Vám přesto připadá, že Vaše vidlice má nepatřičnou vůli, kontaktujte prosím autorizované servisní centrum FOX.

Prvotní nastavení

Nastavení SAG - všechny vidlice

Pro získání co nejlepších vlastností Vaší vidlice Fox, je nezbytné nastavit SAG. SAG je hodnota zdvihu, o kterou se vidlice stlačí, když si sednete na Vaše kolo. Měla by se pohybovat v rozmezí 15-25% celkového nastaveného zdvihu.

Změření SAG: Několikrát stlačte vidlici a poté gumičku na kluzáku vidlice dotlačte až k těsnění. U vidlic se systémem Terralogic nejprve vyřaďte systém z provozu. Opatrně nasedněte na kolo do své obvyklé jezdecké polohy, aniž byste se zhoupnuli. Vidlice se stlačí Vaší vahou. Opatrně slezte z kola a změřte vzdálenost mezi zdrhovací páskou a těsněním. Změřená vzdálenost je SAG. Pokud je SAG příliš malý, upustě vidlici, pokud je SAG příliš velký vidlici připumpujte.



Ventil vzduchové vidlice naleznete vlevo nahoře na korunce vidlice. U některých modelů může být krytka ventilu spojena s dalšími ovládacími prvky (TALAS). Odšroubujte modrou krytku ventilu. Našroubujte Fox vysokotlakou pumpu na automobilový ventil. Nafoukněte vidlici na požadovaný tlak, sledujte přitom manometr vidlice. Odšroubujte pumpu z vidlice, při demontáži dochází k úniku pouze z pumpy, nikoliv z vidlice. Našroubujte zpět krytku ventilu.

Doporučená hodnota SAG		
Zdvih	15% SAG (tvrdší charakteristika)	20% SAG (měkkí charakteristika)
3.9 in./100mm	.58 in./15mm	.78 in./20mm
4.7 in./120mm	.70 in./18mm	.94 in./24mm
5.1 in./130mm	.76 in./20mm	1 in./26mm
5.5 in./140mm	.82 in./21mm	1.1 in./28mm
5.9 in./150mm	.90 in./23mm	1.2 in./30mm
6.3 in./160mm	.95 in./24mm	1.3 in./32mm
6.7 in./170mm	1.0 in./26mm	1.3 in./34mm
7.1 in./180mm	1.1 in./27mm	1.4 in./36mm
8.0 in./203mm	1.2 in./30mm	1.6 in./41mm

Případně se můžete řídit doporučovými tlaky – tlaky uvedené v tabulkách jsou orientační výchozí hodnoty.

Upozornění: Maximální tlak povolené tlaky pro vidlice FOX 2016 jsou následující:

32 FLOAT je 140 PSI, 32 TALAS je 200 PSI

34 FLOAT je 120 PSI, 34 TALAS je 200 PSI

36 FLOAT je 125 PSI, 36 TALAS je 200 PSI

40 FLOAT je 120 PSI

V žádném případě nepřekračujte doporučené maximální tlaky, může dojít k nevratnému poškození vidlice bez nároku na reklamaci.

Tabulky doporučených výchozích tlaků pro nastavení SAG (modely 2016)

VIDLICE 32mm, 34mm - 26"/27,5"/29"

Doporučované výchozí tlaky pro nastavení SAG modely 2016 - 32/34			
Hmotnost jezdce (kg)	32 FLOAT (psi/ bar)	34 FLOAT (psi/ bar)	32/34 TALAS (psi/ bar)
54-59	66psi/ 4.5 bar	58psi/ 4.0 bar	98psi/ 6.7 bar
59-64	71psi/ 4.9 bar	63psi/ 4.3 bar	105psi/ 7.2 bar
64-68	76psi/ 5.2 bar	68psi/ 4.7 bar	113psi/ 7.8 bar
68-73	82psi/ 5.6 bar	72psi/ 5.0 bar	121psi/ 8.3 bar
73-77	87psi/ 6.0 bar	77psi/ 5.3 bar	129psi/ 8.9 bar
77-82	92psi/ 6.3 bar	82psi/ 5.6 bar	137psi/ 9.4 bar
82-86	98psi/ 6.7 bar	86psi/ 5.9 bar	144psi/ 9.9 bar
86-91	103psi/ 7.1 bar	91psi/ 6.3 bar	152psi/ 10.5 bar
91-95	108psi/ 7.4 bar	96psi/ 6.6 bar	160psi/ 11.0 bar
95-100	113psi/ 7.8 bar	100psi/ 6.9 bar	167psi/ 11.5 bar
100-104	119psi/ 8.2 bar	105psi/ 7.2 bar	176psi/ 12.1 bar
104-109	124psi/ 8.5 bar	110psi/ 7.6 bar	183psi/ 12.6 bar
109-113	129psi/ 8.9 bar	114psi/ 7.9 bar	191psi/ 13.2 bar

Vidlice **32/34 FLOAT** jsou vybaveny jednoduchým systémem změny objemu vzduchové komory pro možnost individuálního nastavení kompresního poměru. Instalaci vložek pod vzduchový ventil do vzduchové komory lze měnit kompresní poměr v několika krocích. Jednoduše srozumitelný návod na změnu nastavení naleznete na stránkách výrobce na tomto odkazu:

[http://www.ridefox.com/help.php?m=bike&id=551#tuningwithairvolumespacers\(floatforksonly\)](http://www.ridefox.com/help.php?m=bike&id=551#tuningwithairvolumespacers(floatforksonly))

Nikdy nepřekračujte maximální možný počet vložek ve vzduchové komoře.

VIDLICE 36mm - 26"/27,5"/29"

Doporučované výchozí tlaky pro nastavení SAG modely 2016 - 36		
Hmotnost jezdce (kg)	36 FLOAT (psi/ bar)	36 TALAS (psi/ bar)
54-59	51psi/ 3.5 bar	98psi/ 6.7 bar
59-64	55psi/ 3.8 bar	105psi/ 7.2 bar
64-68	59psi/ 4.1 bar	113psi/ 7.8 bar
68-73	63psi/ 4.3 bar	121psi/ 8.3 bar
73-77	67psi/ 4.6 bar	129psi/ 8.9 bar
77-82	71psi/ 4.8 bar	137psi/ 9.4 bar
82-86	75psi/ 5.2 bar	144psi/ 9.9 bar
86-91	79psi/ 5.4 bar	152psi/ 10.5 bar
91-95	83psi/ 5.7 bar	160psi/ 11.0 bar
95-100	87psi/ 6.0 bar	168psi/ 11.6 bar
100-104	91psi/ 6.3 bar	176psi/ 12.1 bar
104-109	95psi/ 6.5 bar	183psi/ 12.6 bar
109-113	99psi/ 6.8 bar	191psi/ 13.2 bar

Vidlice **36 FLOAT** jsou vybaveny jednoduchým systémem změny objemu vzduchové komory pro možnost individuálního nastavení kompresního poměru. Přidáním/odebráním podložek na vzduchový píst lze měnit kompresní poměr v několika krocích. Jednoduše srozumitelný návod na změnu nastavení spolu s fotografiemi a instruktážním videem naleznete na stránkách výrobce na tomto odkazu:

[http://www.ridefox.com/help.php?m=bike&id=553#adjustingforkcompressionrationwithairvolumespacers\(floatonly\)](http://www.ridefox.com/help.php?m=bike&id=553#adjustingforkcompressionrationwithairvolumespacers(floatonly))

Vidlice určené pro přímý prodej mají nainstalovaný jeden malou modrou 7,6cc podložku, větší oranžové 10,8cc podložky jsou v příbalu vidlice. Maximální množství podložek na vzduchovém pístu je 4 (nejvyšší progresivita chodu vidlice).

Vidlice **36 FLOAT 26"/27,5"/29"** je vybavena jednoduchým systémem změny zdvihu.

2016 36 FLOAT 170mm and 180mm – zdvih může být snížen až na 130mm.

2016 36 FLOAT 160mm - zdvih může být snížen až na 110mm.

2016 36 FLOAT 160mm - zdvih **NELZE** zvýšit nad 160mm

2016 36 FLOAT 180mm - zdvih **NELZE** zvýšit nad 180mm

2016 36 FLOAT 170mm – zdvih může být zvýšen na 180mm

Jednoduše srozumitelný návod na změnu zdvihu vidlic 36 FLOAT spolu s fotografiemi a instruktážním videem naleznete na stránkách výrobce na tomto odkazu: <http://www.ridefox.com/help.php?m=bike&id=412>

Vidlice 40 FLOAT - 26"/27,5"

Doporučované výchozí tlaky pro nastavení SAG modely 2016	
Hmotnost jezdce (kg)	40 FLOAT (psi/ bar)
54-59	49psi/ 3.4 bar
59-64	53psi/ 3.6 bar
64-68	57psi/ 3.9 bar
68-73	61psi/ 4.2 bar
73-77	65psi/ 4.5 bar
77-82	69psi/ 4.7 bar
82-86	73psi/ 5.0 bar
86-91	76psi/ 5.2 bar
91-95	80psi/ 5.5 bar
95-100	84psi/ 5.8 bar
100-104	88psi/ 6.1 bar
104-109	92psi/ 6.3 bar
109-113	96psi/ 6.6 bar

Vidlice **40 FLOAT 26"/27,5"** Factory series je vybavena jednoduchým systémem změny objemu vzduchové komory pro možnost individuálního nastavení kompresního poměru. Instalací vložek pod vzduchový ventil do vzduchové komory lze měnit kompresní poměr v 8ti (žádný až max. 7 podložek) krocích. Jednoduše srozumitelný návod na změnu nastavení naleznete na stránkách výrobce na tomto odkazu:

[http://www.ridefox.com/help.php?m=bike&id=554#tuningwithairvolumespacers\(factorvonly\)](http://www.ridefox.com/help.php?m=bike&id=554#tuningwithairvolumespacers(factorvonly))

Vidlice **40 FLOAT 26"/27,5"** je vybavena systémem vyrovnání atmosférického tlaku mezi vnějšími a vnitřními nohami. Tato funkce je užitečná ve vysokých nadmořských výškách kde může rozdíl tlaku být největší. Na očištěné vidlici stisknete na 10 sekund vyrovnávací ventily v zadní části spodních nohou dokud neujde veškerý vzduch. Spolu se vzduchem může dojít k úniku malého množství oleje.

Vidlice 40 VAN 26"/27,5" Performance Elite Series

Doporučená hodnota SAG		
Zdvih	15% SAG (tvrdší charakteristika)	20% SAG (měkčí charakteristika)
8.0 in./203mm	1.2 in./31mm	1.6 in./41mm



Pokud nejde nastavit potřebnou hodnotu SAG pomocí **modrého předepínacího kolečka na levé noze vidlice**, je nutné vyměnit pružinu (viz tabulka ocelových pružin pro vidlice 40 VAN). U samostatně prodávaných vidlic je měkčí a tvrdší pružina součástí balení. Otáčením ve směru hodinových ručiček se předepnutí zvyšuje a naopak.

Tabulka ocelových pružin pro vidlice 40 VAN			
FOX číslo #	Síla	Barva	Hmotnost jezdce v kg
039-05-130-kit	30 lb/in	černá	<40-52
039-05-131-kit	35 lb/in	fialová	52-70
039-05-132-kit	40 lb/in	modrá (výchozí)	70-82
039-05-133-kit	45 lb/in	zelená	82-95
039-05-134-kit	50 lb/in	žlutá	95-109+

Nastavení SAG - všechny tlumiče

Pro získání co nejlepších vlastností Vašeho tlumiče Fox, je nezbytné nastavit SAG. SAG je hodnota zdvihu, o kterou se tlumič stlačí, když si sednete na Vaše kolo. U vzduchových tlumičů je SAG nastavován změnou tlaku vzduchu v hlavní komoře tlumiče. Vyšší tlak v tlumiči činí tlumič tvrdším, nižší naopak činí tlumič měkčím. Nejměkčího kroku bude dosaženo tlakem vzduchu dovolujícím občasného dosažení konce zdvihu. U pružinových tlumičů je SAG nastavován předpětím pružiny nebo její výměnou (viz. Výměna pružiny a Předpětí pružiny – varování.)

Upozornění: Vhodný tlak vzduchu v tlumiči je otázkou jízdních preferencí každého jezdce. Někdo preferuje měkčí a někdo tvrdší charakteristiku. Během několika prvních jízd s novým tlumičem zkuste experimentovat s tlakem v tlumiči a najít si nejvhodnější nastavení pro vaše osobní požadavky.

Změření SAG

Změřte vzdálenost od středu šroubu ke středu druhého šroubu, kterými je tlumič uchycen v rámu. Opatrně nasedněte na kolo do své obvyklé jezdecké polohy. Tlumič se stlačí. Změřte vzdálenost mezi středy šroubů. Rozdíl obou naměřených vzdáleností je SAG. Případně se můžete řídit pomocí gumičky na pístnici, dotažené k těsnění a její následné vzdálenosti od těsnění.

Vzduchové tlumiče FLOAT DPS/FLOAT X

Maximální tlak pro tlumiče FLOAT se standardní (SV,XV, LV) komorou - 300PSI

Maximální tlak pro tlumiče FLOAT s EVOL komorou - 350PSI

Doporučená hodnota SAG		
Zdvih pístu tlumiče	25% SAG (tvrdší charakteristika)	30% SAG (měkčí charakteristika)
1.00 in./25mm	6 mm (0.25 in)	7 mm (0.30 in)
1.25 in./32mm	8 mm (0.31 in)	10 mm (0.37 in)
1.50 in./38mm	10 mm (0.38 in)	11 mm (0.45 in)
1.75 in./44mm	11 mm (0.44 in)	13 mm (0.53 in)
2.00 in./51mm	13 mm (0.50 in)	15 mm (0.60 in)
2.25 in./57mm	14 mm (0.56 in)	17 mm (0.68 in)
2.50 in./63mm	16 mm (0.63 in)	19 mm (.75 in)
3.00 in./76mm	19 mm (0.75 in)	23 mm (0.90 in)

Upozornění: Nikdy nepřekračujte rozmezí **minimálního (50 PSI) a maximálního tlaku (300/350 PSI)** v hlavní komoře tlumiče! Může dojít k neopravitelnému poškození tlumiče bez nároku na reklamaci!

Pružinové tlumiče DHX2 a VAN, vzduchový tlumič FLOAT X2 (max. 300PSI)

Doporučená hodnota SAG	
Zdvih pístu tlumiče	30% SAG
2.00 in./51mm	15mm/ 0.60in
2.25 in./57mm	17mm/ 0.68in
2.50 in./63mm	19mm/ 0.75in
3.00 in./76mm	23mm/ 0.90in
3.50 in./89mm	25mm/ 1.00in

Výměna pružiny Povolte a sundejte předepínací kroužek z těla tlumiče. Upozornění: V některých případech je nutné vyjmout z ok tlumiče vymežovací vložky do rámu, aby bylo možno sundat pružinu. Nainstalujte novou pružinu a dotáhněte předepínací kroužek o jednu otáčku aby byl v kontaktu s pružinou a nemohlo dojít k jeho povolení. Předepínací kroužek nesmí být v poloze, kdy mezera v kroužku je umístěna na konci vinutí pružiny. V případě, že se tak stane, pootočte předepínacím kroužkem. Tlumiče s SLS pružinou jsou nově vybaveny podložkou pod předepínací kroužek.

Předpětí pružiny - varování! Pokud potřebujete k dosažení požadovaného předpětí pružiny více jak **dvě otáčky** s maticí na tlumiči, pak používáte pružinu nevhodné tvrdosti. Přílišné předpětí pružiny může vést k nesprávné funkci tlumiče a k jeho poškození, či zničení bez nároku na reklamaci. Přesvědčte se, že matice je vždy v kontaktu s pružinou.

Špatně



Správně



Ovládací prvky - vidlice

Tlumení odskoku (Rebound Damping)

Slouží k ovládní rychlosti, jakou se bude vidlice vracet do své původní roztažené polohy. Červené ovládací kolečko ovládní tlumení odskoku naleznete (viz obr):

1/ vpravo dole na spodní noze vidlice u vidlic 32 FIT4 a 34 FIT4, dále vidlic 36 RC2 FIT, 36 FIT4 a 40 RC2 FIT po odšroubování černé krytky

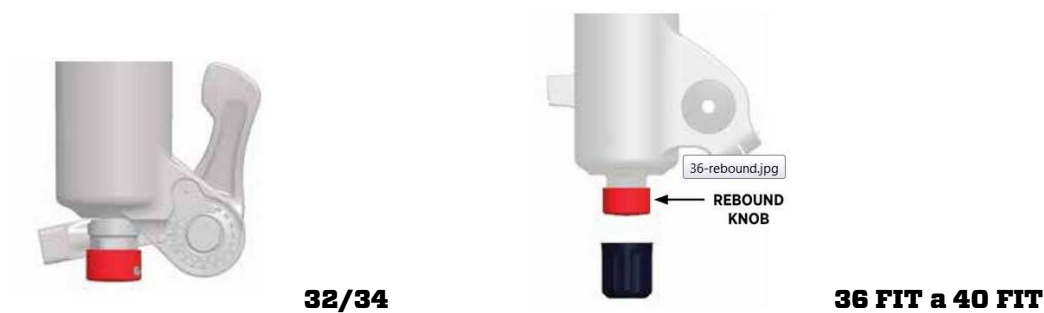

2/vpravo nahoře na korunce vidlice a to u vidlic 32 Terrallogic a 40 Performance Elite serie



32 Terrallogic, 40 Performance Elite

Kolečko má 19 poloh – kliknutí. Točením ve směru hodinových ručiček zpomalujete rychlost odskoku, točením proti směru hodinových ručiček se rychlost odskoku zvětší. Záleží na osobních preferencích jezdce. Pro správné nastavení rychlosti odskoku je dobré při počátečních jízdách s novou vidlicí vyzkoušet různá nastavení rychlosti odskoku a zkusit různé charakteristiky. Příliš pomalé tlumení odskoku způsobuje, že se vidlice nestihá vracet do své původní polohy, naopak příliš rychlý odskok může způsobovat kopání vidlice včetně slyšitelného zvuku dorazu. U vidlic řady Terralogic je nutné pro zjištění rychlosti odskoku nejprve vyřadit z provozu Brassmass závažíčko, aby vidlice reagovala jako klasická plně otevřená (viz nastavení Terralogic Treshold). *Pro prvotní nastavení zatočte kolečkem ve směru hodinových ručiček až do konce a poté otočte zpět o 5 kliknutí.*

Pro správné nastavení je nutno vycházet ze závislosti odskoku na nafoukání vidlice. Např. vyšší tlaky ve vidlici vyžadují pomalejší rychlost odskoku a naopak. Pro výchozí nastavení můžete vycházet z následující tabulky:

FLOAT Pressure (psi)	TALAS Pressure (psi)	Recommended Rebound Setting
<51	<98	9+
51-59	98-113	8
59-67	113-129	7
67-75	129-144	6
75-83	144-160	5
83-91	160-176	4
91-99	176-191	2
>99	>191	CLOSED

2 polohové nastavení zdvihu - TALAS V.



Vidlice Talas jsou vybaveny 2 polohovým zcela novým hydraulickým systémem nastavení zdvihu TALAS V. Ovládání zdvihu **TALAS V. naleznete vlevo na korunce vidlice.** Vidlice 32 Talas mohou být nastaveny na 110-140 mm (120-150mm) zdvih, vidlice 34 Talas 29“ na 110-140mm, vidlice 34 Talas 26“ a 27,5“ na 120-160 mm, vidlice 36 Talas 160 na 120-160 mm a vidlice 36 Talas 180 na 140-180mm. Otáčením knoflíku ve směru hodinových ručiček se zdvih zvyšuje (+), otáčením knoflíku proti směru hodinových ručiček se zdvih snižuje (-). Nastavování zdvihu by z bezpečnostních důvodů nemělo probíhat za jízdy, ale v případě nutnosti je možné nastavit zdvih i za jízdy. Při zvyšování zdvihu umožníte roztážení vidlice nadlehčením kola.

Předpětí pružiny/Víčko vzduchového ventilu



40

Předepínací knoflík



Float

Víčka vzduchového ventilu



Talas

Vlevo na korunce vidlice se nachází předepínací knoflík vinuté pružiny (pružinové vidlice – 40 Performance Elite serie) nebo **víčko vzduchového ventilu** (všechny ostatní vidlice). Správné nastavení hodnoty SAG je popsáno v samostatné kapitole viz výše.

Tlumení komprese FIT4

Vidlice řady 32, 34, 36 s patronou FIT4 jsou vybaveny modrou páčkou nastavení komprese za jízdy ve třech polohách (na korunce vidlice vpravo):

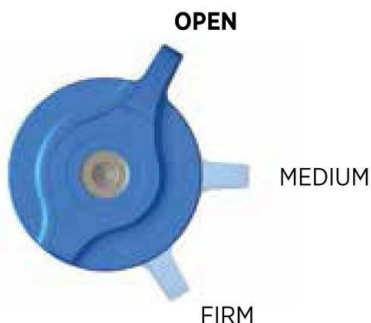

OPEN – zcela otevřená nejcitlivější poloha pro drsné sjezdy – MEDIUM – středně přítlučená poloha komprese pro jízdu v běžném terénu – FIRM – uzavřená poloha pro výjezdy.

Při nastavování SAGu, rychlosti odskoku a první jízdě začínějte s páčkou v otevřené poloze OPEN.



U vidlic 32, 34, 36 s patronou FIT4 Factory a Performance Elite sérií lze navíc doladit otevřenou polohu OPEN v dalších 18ti krocích jemného nastavení nízkorychlostní komprese. Otáčením černého kolečka uprostřed třípolohové modré páčky na korunce vidlice vpravo ve směru hodinových ručiček kompresi přidáváte (pro méně citlivý chod), otáčením proti směru hodinových ručiček kompresi ubíráte (pro citlivější chod)

Tlumení nízko a vysokorychlostní komprese FIT INVERTED RC2

Vidlice řady 36 (modely RC2 FIT) a 40 FLOAT vybavené systémem FIT INVERTED RC2 mají vpravo na korunce ovládací prvky na sobě nezávislého nastavení nízko (vnitřní modré ovládací kolečko) a vysokorychlostní komprese (vnější modré ovládací kolečko).

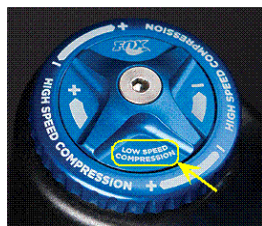

Tlumení nízkorychlostní komprese (Low speed compression) ovlivňuje, jak bude vidlice reagovat na síly způsobené vahou jezdce při šlapání a jak se bude chovat při brzdění. Nízký útlum nízkorychlostní komprese umožňuje reakci vidlice na velmi malé nerovnosti a rázy, může ale způsobovat přílišné ponořování do zdvihu při brzdění a pocit houbovitého chodu vidlice. Vysoký útlum nízkorychlostní komprese způsobuje, že vidlice se nebude ponořovat při brzdění do zdvihu a bude méně citlivá na malé nerovnosti. Může ale způsobovat, že vidlice bude zpočátku zdvihu příliš tvrdá a bude ztrácet trakci v rozbitém terénu. Kolečko má 15 kliknutí.



Tlumení vysokorychlostní komprese (High speed compression) ovlivňuje, jak bude vidlice reagovat na velké síly v průběhu svého zdvihu, jak bude využívat svůj zdvih a jak bude reagovat na dopady skoků. Nízký útlum vysokorychlostní komprese umožňuje vysokou trakci v rozbitém terénu a lineární projev vidlice, ale může se negativně projevit při velkých skocích a rázech – vidlice snadno dosáhne dna svého zdvihu. Vysoká míra útlumu vysokorychlostní komprese umožňuje vidlici absorbovat velké nárazy a dopady skoků, aniž by dosáhla dna svého zdvihu a ekonomicky využívat celého zdvihu. Příliš vysoký útlum vysokorychlostní komprese může způsobit zhoršení trakce a znemožnění využití celého zdvihu kvůli příliš vysoké progresivitě útlumu. Kolečko má 15 kliknutí.

TERRALOGIC FIT Threshold



Terralogic úroveň prahu odtržení je úroveň automatického lockoutu ovládaného Brassmass mechanismem závažíčka zakrývající kompresní průtokové kanálky uvnitř FIT patrony. Ve chvíli, kdy vidlice najede na nerovnost, závažíčko se setrvačností rázu posune a odkryje kompresní kanálky a umožní stlačení vidlice a její zpětný útlum. Ve chvíli, kdy na vidlici nepůsobí žádné nerovnosti, pouze síla působená jezdcem při šlapání, závažíčko zůstává na svém místě, překrývá kompresní kanálky a zabraňuje tak stlačení vidlice. Velikost nárazu, který otevře lze nastavit modrým kolečkem na spodku pravé nohy. V jedné extrémní poloze (zcela vpravo) lze nastavit plně uzavřenou vidlici zcela netečnou vůči silám působícím shora, v druhé extrémní poloze (zcela vlevo) lze vidlici plně otevřít (vyřadit závažíčko z provozu), aby reagovala jako klasická plně otevřená odpružená vidlice. 15 poloh kolečka umožňuje velmi jemné nastavení dle individuálních požadavků za předpokladu počátečních experimentů – preference jednotlivých jezdců mohou být velmi rozdílné.

Dálkové ovládání vidlic FIT4 a tlumičů Float DPS/Float X



Volitelné dálkové ovládání: Shodný systém ovládání předního i zadního odpružení umožňuje jednoduše měnit charakteristiku kola přímo za jízdy.

U vidlic s FIT4 patronou lze zakoupením Remote kitu + páčky snadno přestavět vidlici na ovládání z řídítek. Je nutné rozlišit vidlici Factory a Performance Elite série a vidlici Performance série. U prvních dvou umožňuje Remote kit zachovat jemné nastavení polohy Open. Remote kity nejsou zaměnitelné:

820-05-332 Remote kit pro Factory a Performance Elite série

820-05-333 Remote kit pro Performance série

U tlumičů FLOAT DPS není možné dodatečně namontovat dálkové ovládání díky specifickému oku tlumiče. U tlumiče FLOAT X lze zakoupením Remote kitu + páčky přestavět tlumič na ovládání z řídítek.

V případě použití pro vidlici i tlumič zároveň je nutné použít rozdělovač kabelu.

Pro montáž páčky na řídítka není nutno sundávat ovládací prvky brzd, řazení a gripy. Páčka je uchycena pomocí 3mm imbusu na rozevratelné objímce. Imbus utahujte momentovým klíčem silou 1,7 Nm pro řídítka z hliníkových slitin, **pro karbonová řídítka se striktně řiďte instrukcemi konkrétního výrobce Vašich řídítek**. Před finálním dotažením zkontrolujte páčku ve všech polohách, zda nepřekáží dalším ovládacím prvkům na řídítkách (brzdy, řazení).

Obrázkový návod na přestavbu a montáž volitelného dálkového ovládání naleznete na stránkách výrobce v následujících odkazech:

<http://www.ridefox.com/help.php?m=bike&id=619> - montáž dálkového ovládání na vidlici Factory a Performance Elite series

<http://www.ridefox.com/help.php?m=bike&id=620> - montáž dálkového ovládání na vidlici Performance series

<http://www.ridefox.com/help.php?m=bike&id=188> – montáž upgrade kitu na tlumič FLOAT X

Ovládací prvky - tlumiče

Tlumiče řady Float DPS a Float X

Tlumiče řady FLOAT DPS a FLOAT X jsou vybaveny modrou páčkou nastavení komprese za jízdy ve třech polohách:



OPEN – zcela otevřená nejcitlivější poloha pro drsné sjezdy – MEDIUM – středně přitlumená poloha komprese pro jízdu v běžném terénu – FIRM – uzavřená poloha pro výjezdy.

Při nastavování SAGu, rychlosti odskoku a první jízdě začínejte s páčkou v otevřené poloze OPEN.

U tlumičů FLOAT DPS a FLOAT X **Factory a Performance Elite** sérií lze navíc doladit otevřenou polohu OPEN v dalších 3 krocích jemného nastavení nízkorychlostní komprese. Pootočením černého regulátoru uprostřed třípolohové modré páčky do polohy 3 kompresi přidáváte (pro méně citlivý chod), pootočením do polohy 1 kompresi ubíráte (pro citlivější chod)



Ačkoliv je černým regulátorem jemného nastavení možno otáčet i v jiných polohách než Open, přenastavení ovlivňuje kompresi výlučně v poloze Open, nikoliv v poloze Medium nebo Firm. Toto nastavení je designováno tak, aby spolupracovalo s přední vidlicí, proto mějte na paměti, že nejlepších výsledků dosáhnete při shodném nastavení zadního tlumiče i přední vidlice.

Tlumení odskoku (Rebound Damping)



FLOAT DPS



FLOAT X



VAN RC

Slouží k ovládání rychlosti, jakou se bude tlumič vracet do své původní roztažené polohy. Tlumení odskoku se ovládá červeným kolečkem na těle tlumiče (záleží na konkrétním modelu – viz obr.). Tlumiče řady Float DPS – 11 kliknutí kolečka a tlumiče řady Float X, Van RC – cca 16 kliknutí. Točením ve směru hodinových ručiček zpomalujete rychlost odskoku, točením proti směru hodinových ručiček se rychlost odskoku zvětší. Záleží na osobních preferencích jezdce. Příliš pomalé tlumení odskoku způsobuje, že se tlumič nestíhá vracet do své původní polohy, naopak příliš rychlý odskok může způsobovat „kopání“ tlumiče.

Pro správné nastavení je nutno vycházet ze závislosti odskoku na nafoukání tlumiče. Např. vyšší tlaky v tlumiči vyžadují pomalejší rychlost odskoku a naopak. Pro výchozí nastavení můžete vycházet z následujících tabulek:

FLOAT DPS

Air Pressure (psi)	Recommended Rebound Setting
<100	Open (counter-clockwise)
100-120	11
120-140	10
140-160	9
160-180	8
180-200	7
200-220	6
220-240	5
240-260	4
260-280	3
280-300	Closed (clockwise)

FLOAT X

Air Pressure (psi)	Recommended Rebound Setting
<100	Open (counter-clockwise)
100-120	16
120-140	14
140-160	12
160-180	10
180-200	8
200-220	6
220-240	4
240-260	3
260-280	2
280-300	Closed (clockwise)

Poznámka:

Výrobce si vyhrazuje právo na změny v rámci modelového roku i mimo něj, které nemusí být zahrnuty v tomto manuálu. Vnitřní nastavení a specifikace vidlic a tlumičů již namontovaných na kolech (OEM) se mohou značně lišit od charakteristik popsaných v tomto manuálu. Více informací o těchto specifických produktech obdržíte u dovozců jednotlivých značek jízdních kol.

Nastavení nízkorychlostní komprese tlumiče VAN RC (LSC ADJUSTER - Low Speed Compression)



Otáčením modrého kolečka LSC ve směru hodinových ručiček zvyšujete nízkorychlostní kompresní tlumení.

Nízkorychlostní komprese ovlivňuje chování tlumiče zejména při pohybech způsobených šlapáním, nájezdech ke skoku a pohlcování malých nerovností. Dále ovlivňuje přilnutí zadního kola k terénu a obecně měkkost a tvrdost odpružení. Ovladač nízkorychlostní komprese má 16 kliknutí kolečka

Nastavení tlumičů s RVS cirkulačním systémem - DHX2 a FLOAT X2

Nová generace tlumičů s RVS cirkulačním systémem DHX2 a FLOAT X2 je vybavena 4-cestným ovladačem nízko a vysokorychlostní komprese i expanze, který umožňuje dokonalé nastavení tlumiče pro jakýkoliv bike, terén a jízdní styl.

Nízko a vysokorychlostní komprese (LSC / HSC)

RVS tlumiče jsou vybaveny možností nezávislého nastavení útlumu nízko (LSC) a vysokorychlostní komprese (HSC), umístěným v přední části tlumiče před přetlakovou nádobkou v **modrém** poli.



Nízkorychlostní komprese (LSC) 3mm imbus

Vysokorychlostní komprese (HSC) 6mm imbus

1/Tlumení nízkorychlostní komprese (LSC - Low Speed Compression)

Otáčením ovladače nízkorychlostní komprese LSC pomocí 3mm imbusu ve směru hodinových ručiček zvyšujete nízkorychlostní kompresní tlumení.

Nízkorychlostní komprese ovlivňuje chování tlumiče zejména při pohybech způsobených šlapáním, hmotností jezdce, nájezdech ke skoku a pohlcování malých nerovností. Dále ovlivňuje přilnutí zadního kola k terénu a obecně měkkost a tvrdost odpružení.

2/Tlumení vysokorychlostní komprese (HSC - High Speed Compression)

Otáčením ovladače vysokorychlostní komprese HSC pomocí 6mm imbusu ve směru hodinových ručiček zvyšujete vysokorychlostní kompresní tlumení.

Vysokorychlostní komprese ovlivňuje chování tlumiče při střední a vysoké rychlosti stlačení tlumiče, tzn. zejména při tvrdých dopadech skoků, dopadech do svahů a nájezdech na hranu překážky. Nejlepší nastavení vysokorychlostní komprese je takové, aby vysokorychlostní útlum byl co možná nejmenší, ale nedocházelo k chodu tlumiče na doraz.

Nízko a vysokorychlostní expanze - odskok (LSR / HSR)

RVS tlumiče jsou dále vybaveny možností nezávislého nastavení útlumu nízko (LSR) a vysokorychlostní expanze-odskoku (HSR), umístěným v přední části tlumiče před přetlakovou nádobkou v **červeném** poli.



Nízkorychlostní expanze-odskok (LSR) 3mm imbus

Vysokorychlostní expanze-odskok (HSR) 6mm imbus

3/Tlumení nízkorychlostní expanze (LSR - Low Speed Rebound)

Otáčením ovladače nízkorychlostní expanze LSR pomocí 3mm imbusu ve směru hodinových ručiček zvyšujete nízkorychlostní tlumení odskoku.

Nízkorychlostní expanze-odskok ovlivňuje chování tlumiče při pohybech tlumiče při brzdění, v technických stoupáních, a výjezdech ze zatáček, kdy je žádoucí do nelepší trakce a přilnutí zadního kola k terénu.

4/Tlumení vysokorychlostní expanze (HSR - High Speed Rebound)

Otáčením ovladače vysokorychlostní expanze HSR pomocí 6mm imbusu ve směru hodinových ručiček zvyšujete vysokorychlostní tlumení odskoku.

Vysokorychlostní expanze - odskok ovlivňuje chování tlumiče při střední a vysoké rychlosti odskoku tlumiče, tzn. zejména při tvrdých dopadech skoků, dopadech do svahů a nájezdech na hranu překážky, tak aby byl tlumič schopen rychle utlumit velké nárazy.

Pro výchozí nastavení odpovídající tlaku v tlumiči **FLOAT X2** můžete využít následující tabulku. **Zatočte všechny čtyři ovladače zcela ve směru hodinových ručiček až do koncové (uzavřené) polohy. Poté je otáčejte proti směru hodinových ručiček o příslušný počet kliknutí uvedený v tabulce níže.**

FLOAT X2 Počet kliknutí od koncové zavřené polohy: 0 kliknutí = koncová poloha				
Tlak v hlavní komoře (psi)	Doporučené nastavení LSR	Doporučené nastavení HSR	Doporučené nastavení LSC	Doporučené nastavení HSC
90	Open	21-23	Open	Open
100	22-Open	20-22	23-Open	22-Open
110	21-23	19-21	22-24	21-23
120	20-22	18-20	22-24	20-22
130	20-22	17-19	21-23	19-21
140	19-21	16-18	21-23	19-21
150	18-20	16-18	20-22	18-20
160	18-20	15-17	20-22	18-20
170	17-19	15-17	19-21	17-19
180	17-19	14-16	18-20	16-18
190	16-18	14-16	18-20	16-18
200	15-17	13-15	17-19	15-17
210	14-16	13-15	16-18	14-16
220	13-15	12-14	16-18	14-16
230	12-14	12-14	15-17	13-15
240	11-13	11-13	14-16	13-15
250	10-12	11-13	14-16	12-14
260	9-11	10-12	13-15	12-14
270	8-10	10-12	12-14	11-13
280	7-9	9-11	12-14	11-13
290	3-7	8-10	12-14	10-12
300	1-5	7-9	11-13	10-12

Pro výchozí nastavení odpovídající tlaku v tlumiči **DHX2** můžete využít následující tabulku. **Zatočte všechny čtyři ovladače zcela ve směru hodinových ručiček až do koncové (uzavřené) polohy. Poté je otáčejte proti směru hodinových ručiček o příslušný počet kliknutí uvedený v tabulce níže.**

Nejprve z první tabulky vyberte kombinaci zdvihu pístu zadního tlumiče a zdvihu zadní stavby. V okénkách naleznete písmena A, B, C, která odpovídají specifickým tabulkám s výchozím doporučeným nastavením. Prázdná okénka znamenají neexistující kombinace.

		Zdvih zadního kola								
		130 mm	140 mm	150 mm	160 mm	170 mm	180 mm	190 mm	200 mm	210 mm
Zdvih pístu tlumiče	51 mm (2 in)	B	B	B	C	C				
	57 mm (2,25 in)	A	A	B	B	B	C	C		
	63 mm (2,5 in)	A	A	A	B	B	B	B	C	
	70 mm (2,75 in)		A	A	A	A	B	B	B	C
	76 mm (3 in)				A	A	A	A	B	B
	89 mm (3,5 in)						A	A	A	A

Tabulka A

Síla pružiny (lbs) HSC/LSC
HSR/LSR
nastavení

200	20-Open
225	20-23
250	19-23
275	19-22
300	18-22
325	18-21
350	17-21
375	17-20
400	16-20
425	16-19
450	15-19
475	15-18
500	14-18
525	14-17
550	13-17
575	13-16
600	12-16
625	12-15
650	11-15
675	11-14
700	10-14
725	10-13

Tabulka B

Síla pružiny (lbs) HSC/LSC
HSR/LSR
nastavení

200	14-17
225	14-17
250	13-16
275	13-16
300	12-15
325	12-15
350	11-14
375	11-14
400	10-13
425	10-13
450	9-12
475	9-12
500	8-11
525	8-11
550	7-10
575	7-10
600	6-9
625	6-9
650	5-8
675	5-8
700	4-7
725	4-7

Tabulka C

Síla pružiny (lbs) HSC/LSC
HSR/LSR
nastavení

200	11-14
225	11-14
250	10-13
275	10-13
300	9-12
325	9-12
350	8-11
375	8-11
400	7-10
425	7-10
450	6-9
475	6-9
500	5-8
525	5-8
550	4-7
575	4-7
600	3-6
625	3-6
650	2-5
675	2-5
700	1-4
725	0-4

Další možnosti nastavení vzduchových tlumičů FLOAT

Vyomezovací vložky objemu vzduchové komory (všechny modely)

Výměna vyomezovacích vložek objemu ve vzduchové komoře je vnitřní nastavení tlumiče, které umožňuje ovlivnit progresivitu chodu ve střední části zdvihu a odolnost proti chodu na doraz. Pokud máte správně nastavený SAG a využíváte příliš často a lehce celého zdvihu (chod na doraz), můžete do vzduchové komory tlumiče nainstalovat další nebo větší vyomezovací vložky. Pokud máte správně nastavený SAG a nevyžíváte celý zdvih tlumiče, můžete ze vzduchové komory vyjmout nebo použít menší vyomezovací vložky abyste snížili progresivitu chodu. Konkrétní možnosti a návod na instalaci pro Váš tlumič naleznete na ridefox.com/ownersmanuals

Typická křivka vzduchové pružiny

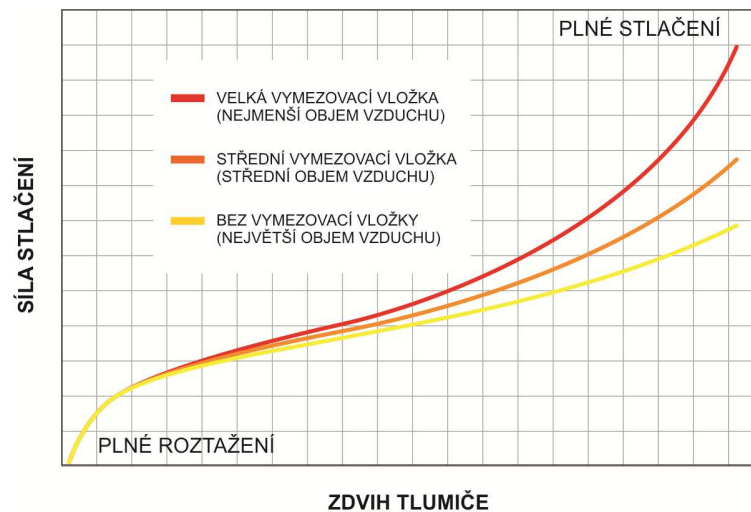

EVOL vzduchová komora (volitelně pro modely FLOAT, FLOAT-X, standart pro FLOAT X2)

Velkoobjemová vzduchová komora EVOL (volitelně na tlumičích FLOAT, FLOAT-X a standardně na tlumiči FLOAT X2) zřetelně redukuje sílu potřebnou k odtrhu tlumiče z klidové polohy a přidává tlumiči vysokou citlivost při zpracování malých nerovností. Progresivita chodu lze upravit pomocí vnitřních vyomezovacích vložek umožňujících jezdcí přesné vyladění podle konkrétních požadavků (viz výše). Je velmi důležité přidávat nebo ubírat tlak v EVOL komoře podle následujících pokynů, jinak může dojít k poškození tlumiče.

Přidání tlaku do EVOL komory – při foukání tlumiče na vyšší tlak je nutné vyrovnávání tlaku mezi pozitivní a negativní vzduchovou komorou pomalým stlačováním tlumiče do cca 25% jeho chodu 10-20x po každých přidáních 50psi.

Přidávání tlaku do tlumiče bez opakovaného vyrovnávání tlaku může vést k situaci, kdy je v pozitivní komoře více tlaku než v negativní. V této situaci bude tlumič velmi tuhý a bude zůstávat na pokraji zdvihu. Tlaky v komorách můžete vyrovnat pomalým stlačováním tlumiče dokud neucítíte a neuslyšíte přepouštění vzduchu. V této poloze ponechte tlumič po několik vteřin abyste umožnili dokonalé vyrovnání tlaku mezi komorami.

Ubrání tlaku z EVOL komory – upouštění tlaku z tlumiče je nutné dělat velmi pomalu, aby došlo k upuštění tlaku z negativní komory do pozitivní a poté teprve ven skrz ventil tlumiče.

Upouštění tlumiče příliš rychle může vést k situaci, že v negativní komoře je větší tlak než v pozitivní a dojde k automatickému stlačení tlumiče do zdvihu bez možnosti roztažení. K opětovnému roztažení tlumiče nafoukejte pomalu tlumič dokud se neroztáhne do původní délky, poté pomalu stlačujte do cca 25% jeho chodu 10-20x dokud se tlaky v komorách nevyrovnají.



Záruční list FOX 2016 - přímý prodej

Rekapitulace záručních podmínek (více viz Všeobecné informace)

- na vidlici/tlumiči je prvnímu majiteli poskytována záruční doba v trvání 24 měsíců od data prodeje
- těsnění podléhá běžnému opotřebení, jeho životnost nemusí být větší než 90 dnů
- životnost vidlice/tlumiče může být kratší, než je její záruční doba

Záruka se vztahuje na vady vzniklé:

- vadným materiálem
- špatným zpracováním
- špatnou konstrukcí
- špatnou kompletací od výrobce

Záruka se nevztahuje na vady vzniklé:

- běžným opotřebením
- nesprávným výběrem modelu vidlice/tlumiče
- nesprávnou montáží na jízdní kolo
- zanedbanou, nevhodnou nebo nesprávně prováděnou údržbou
- neodbornou opravou či úpravou
- použitím neoriginálních náhradních dílů
- přetěžováním vidlice/tlumiče
- nehodou, defektem
- jinde než na vidlici/tlumiči

K vyřízení reklamace je třeba splnit tyto podmínky:

- dodání vyplněného záručního listu vidlice/tlumiče či jízdního kola
- záruku je nutno uplatnit v místě nákupu nebo přímo v **autorizovaném FOX servisním centru –CYKLOŠVEC s.r.o. Písek**

FOX si vyhrazuje právo ve všech konečných rozhodnutích o záruční a nezáruční opravě.

TYP VIDLICE/TLUMIČE:

RAZÍTKO DOVOZCE:

VÝROBNÍ ČÍSLO:

DATUM PRODEJE:

JMÉNO A PODPIS KUPUJÍCÍHO:

RAZÍTKO A PODPIS PRODEJCE:

DALŠÍ INFO:



Autorizované FOX servisní centrum v ČR:

**FOX servisní centrum – CYKLOŠVEC s.r.o., 397 01 Písek, U Hřebčince 2509,
tel. servis: 382 206 451, mobil: 605 215 801, tel. info: 382 206 440,
e-mail: servisfox@cyklosvec.cz**